

# HUTTER BERGMANN 301E

## Technische Daten

### Highlights

- Hohes Fassungsvermögen
- Robuste Konstruktion
- Leichte Lenkung
- Kippt ohne manuellen Kraftaufwand
- Nimmt mühelos kleine Hürden
- Lässt sich einfach aufladen
- Kleiner Wenderadius
- Sonderausstattungen: Pritsche, Steckungen, Rangierkupplung, elektr. Muldenkippfunktion

Motor/Leistung	DC Motor 2x 750 W/24 V
Batterien	2x 12 V AGM 2,5 kWh
Batterielaufzeit	ca. 8 Stunden
Batterieladezeit	ca. 8 Stunden
Breite	850 mm
Länge	1788 mm
Höhe	1066 mm
Leergewicht	240 kg
Nutzlast	500 kg
Fassungsvermögen	0.35 m <sup>3</sup>
Max. Gefälle	25°
Antrieb/Steuerung	24 V-Transaxial-Getriebe
Bremssystem	Elektrisch mit Totmannschalter
Reifen	Traktionsreifen (optional Rasenreifen)
Geschwindigkeit vorwärts	0 – 5.6 km/h
Geschwindigkeit rückwärts	0 – 2.4 km/h
Geräuschemission	< 76 dB

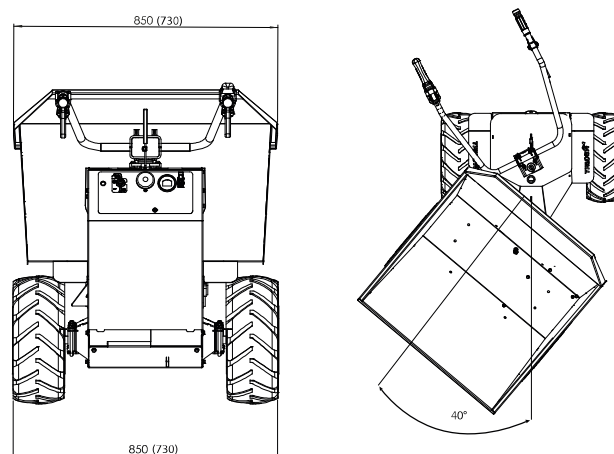
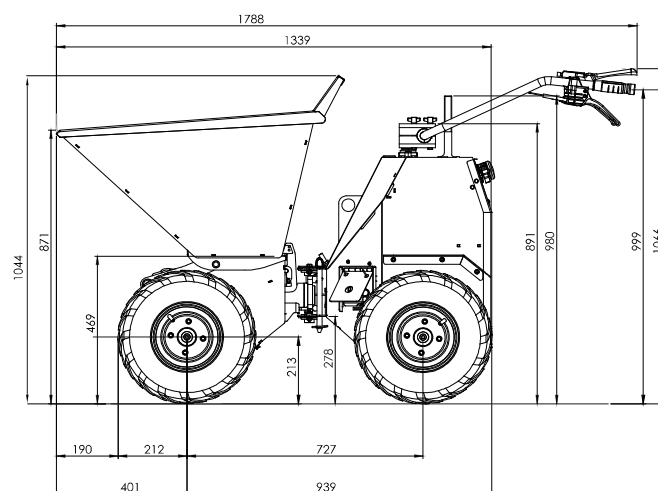

Alle Angaben in mm

### HUTTER BAUMASCHINEN AG

9450 Altstätten SG      Transportstrasse 6  
6034 Inwil LU          Industriestrasse 52  
3380 Wangen a. Aare    Stadthof 6  
1607 Palézieux          Rte de Granges 11

Tel. 071 757 86 70  
Tel. 041 449 51 51  
Tel. 032 636 03 60  
Tel. 021 781 34 21

CHE-105.874.797 MWST  
IBAN CH69 0483 5061 9850 8100 0  
www.hutter-baumaschinen.ch  
hutterag@hutter-baumaschinen.ch

08.02.24/AM