

HUTTER BERGMANN 815

Hydraulischer Rundkipper

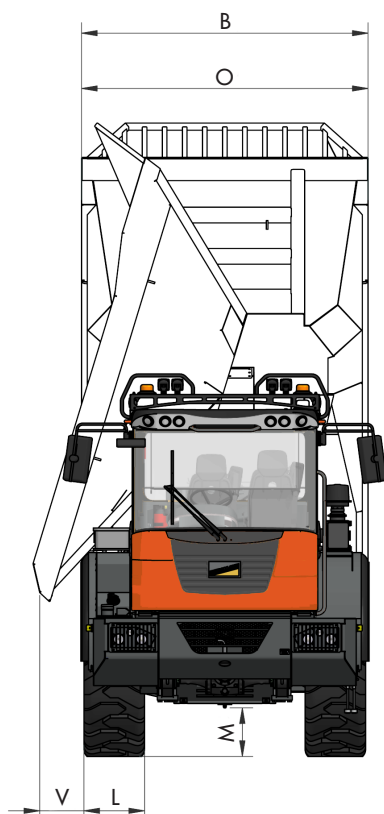
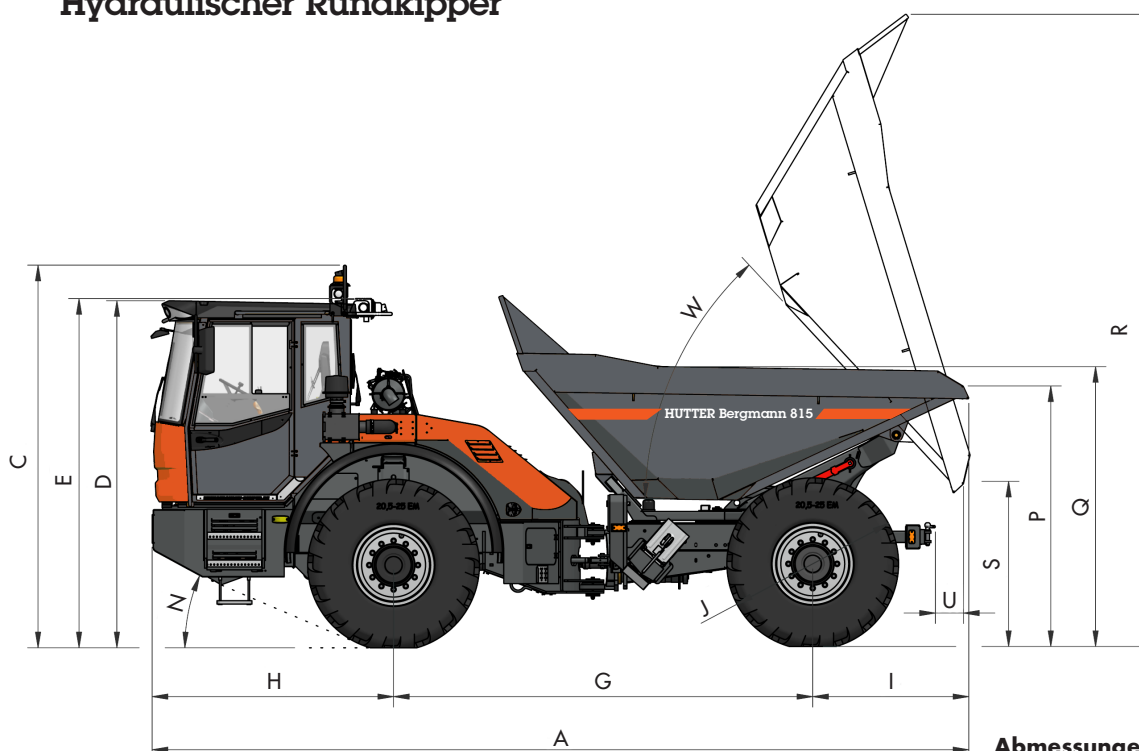

Abmessungen

A	7'129 mm
B	2'500 mm
C	3'338 mm
D	3'028 mm
E	3'047 mm
G	3'659 mm
H	2'107 mm
I	1'362 mm
J	1'500 mm
L	529 mm
M	424 mm
N	23°
O	2'500 mm
P	2'273 mm
Q	2'442 mm
R	5'516 mm
S	1'441 mm
U	246 mm
V	386 mm
W	46°

Gewicht

Leergewicht	11'140 kg
Nutzlast	12'000 kg
Zulässiges Gesamtgewicht mit Strassenzulassung	18'000 kg

Mulde

Muldeninhalt gestrichen	6.3 m ³
Muldeninhalt gehäuft	8 m ³

14.08.2023/DG

HUTTER BAUMASCHINEN AG

9450 Altstätten SG
6034 Inwil LU
3380 Wangen a. Aare
1607 Palézieux

Transportstrasse 6
Industriestrasse 52
Stadthof 6
Rte de Granges 11

Tel. 071 757 86 70
Tel. 041 449 51 51
Tel. 032 636 03 60
Tel. 021 781 34 21

CHE-105.874.797 MWST
IBAN CH69 0483 5061 9850 8100 0
www.hutter-baumaschinen.ch
hutterag@hutter-baumaschinen.ch

HUTTER BERGMANN 815

Hydraulischer Dreiseitenkipper

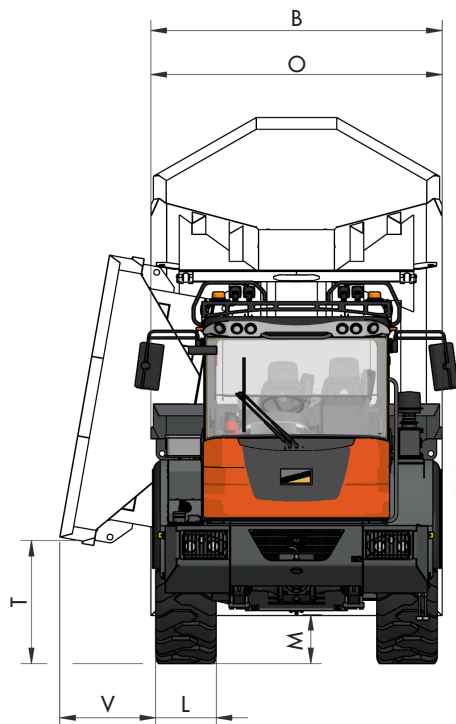
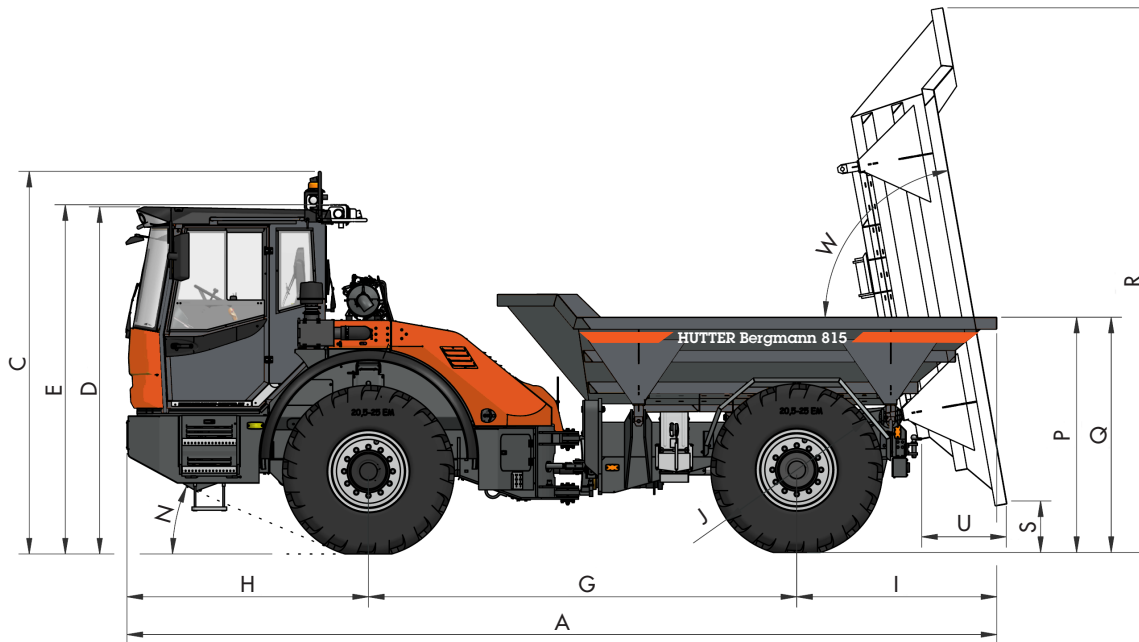

Abmessungen

A	7'593 mm
B	2'541 mm
C	3'338 mm
D	3'028 mm
E	3'047 mm
G	3'739 mm
H	2'107 mm
I	1'746 mm
J	1'500 mm
L	529 mm
M	429 mm
N	23°
O	2'541 mm
P	2'052 mm
Q	2'052 mm
R	4'752 mm
S	449 mm
T	1'075 mm
U	738 mm
V	836 mm
W	80°

Gewicht

Leergewicht	10'020 kg
Nutzlast	12'000 kg
Zulässiges Gesamtgewicht mit Strassenzulassung	18'000 kg

Mulde

Muldeninhalt gestrichen	4.2 m ³
Muldeninhalt gehäuft	8 m ³

14.08.2023/DG

HUTTER BAUMASCHINEN AG

9450 Altstätten SG
6034 Inwil LU
3380 Wangen a. Aare
1607 Palézieux

Transportstrasse 6
Industriestrasse 52
Stadthof 6
Rte de Granges 11

Tel. 071 757 86 70
Tel. 041 449 51 51
Tel. 032 636 03 60
Tel. 021 781 34 21

CHE-105.874.797 MWST
IBAN CH69 0483 5061 9850 8100 0
www.hutter-baumaschinen.ch
hutterag@hutter-baumaschinen.ch

HUTTER BERGMANN 815

Hydraulischer Heckkipper

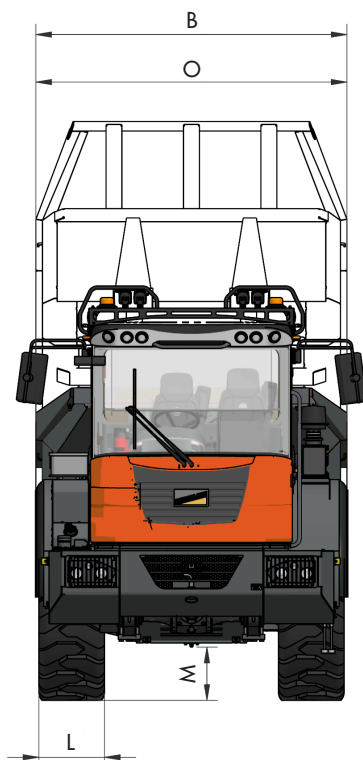
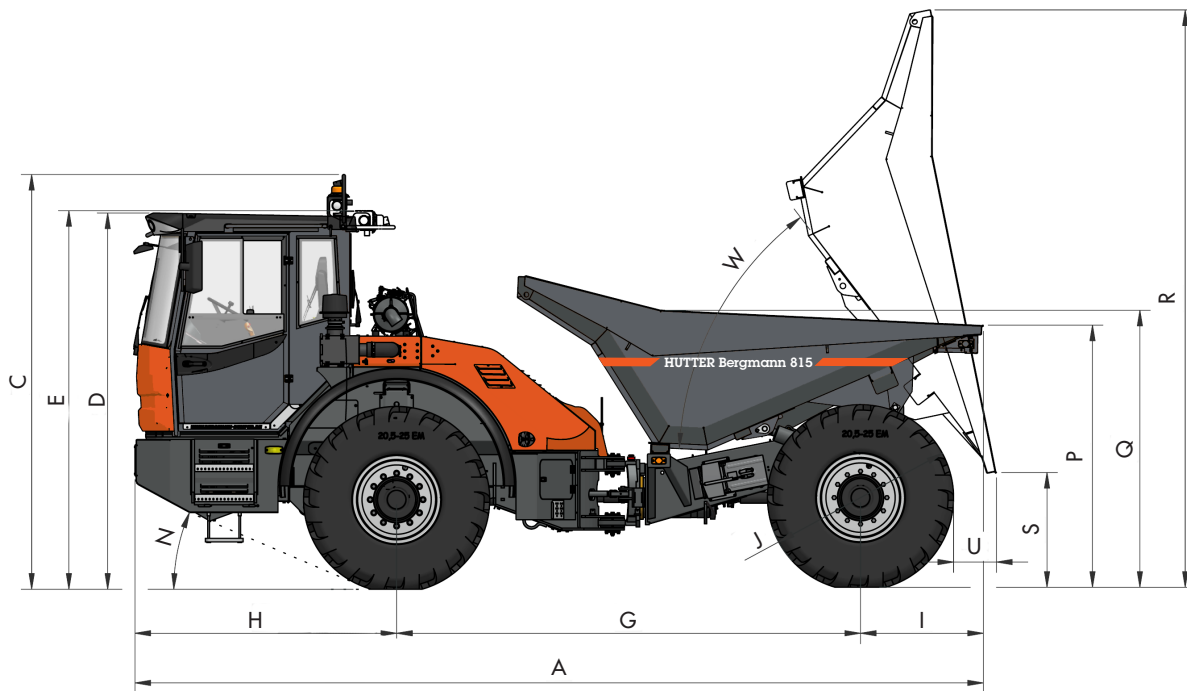

Abmessungen

A	6'834 mm
B	2'505 mm
C	3'338 mm
D	3'028 mm
E	3'047 mm
G	3'737 mm
H	2'108 mm
I	989 mm
J	1'500 mm
L	529 mm
M	429 mm
O	2'505 mm
P	2'110 mm
Q	2'230 mm
R	4'647 mm
S	923 mm
W	76°

Gewicht

Leergewicht	9'080 kg
Nutzlast	12'000 kg
Zulässiges Gesamtgewicht mit Strassenzulassung	18'000 kg

Mulde

Muldeninhalt gestrichen	5 m ³
Muldeninhalt gehäuft	8 m ³

HUTTER BAUMASCHINEN AG

9450 Altstätten SG
6034 Inwil LU
3380 Wangen a. Aare
1607 Palézieux

Transportstrasse 6
Industriestrasse 52
Stadthof 6
Rte de Granges 11

Tel. 071 757 86 70
Tel. 041 449 51 51
Tel. 032 636 03 60
Tel. 021 781 34 21

CHE-105.874.797 MWST
IBAN CH69 0483 5061 9850 8100 0
www.hutter-baumaschinen.ch
hutterag@hutter-baumaschinen.ch

14.08.2023/DG

HUTTER BERGMANN 815

Technische Daten

Highlights

- Hohe Standsicherheit durch sperrbares Pendelknickgelenk
- Drehbarer Fahrerstand (optional)
- Elektrohydraulische Federspeicher-Parkbremse
- Kompakte Abmessungen bei geringem Eigengewicht
- Optionale automatische Muldenrückführung (nur Rundkipper)

Motor

Wassergekühlter 4-Zylinder Turbo Cummins-Dieselmotor	
Motorleistung	119 kW
Max. Drehmoment	400 Nm bei 2'200 U/min
Abgasnorm	Abgasstufe 5

Antrieb

Lastabhängige Schaltung – schaltbar von Hand und automatisch möglich, selbstregulierende Optimierung von Zugkraft und Geschwindigkeit, Geschwindigkeitsregelung stufenlos vorwärts und rückwärts, ZF-Ergo-Wandlergetriebe mit Wandlerüberbrückungskupplung

1. Gang V/R	6/6 km/h
2. Gang V/R	9/15 km/h
3. Gang V/R	14/33 km/h
4. Gang V	21 km/h
5. Gang V	32 km/h
6. Gang V (gesperrt für Strassenzulassung)	40 km/h

Lenkung

Hydraulische Knick-Lenkung über Prioritätsventil wirkend; Knickgelenk: 37° links & rechts

Wenderadius

- Wenderadius innen: 9'500 mm
- Wenderadius aussen: 14'300 mm

Achsen/Bremsen

- Vorderachse ist in Blattfedern aufgehängt, Hinterachse starr
- Wartungsfreie Ölbad-Lamellenbremsen in den Radnaben mit Selbstsperrdifferential mit einem Sperrwert von 45%
- Hydraulisch betätigte Federspeicher-Feststellbremse über Gelenkwelle auf Vorder- und Hinterachse wirkend

Bereifung Standard

Alle Antriebsräder 20.5-25 Double Coin
(Weitere Bereifungsvarianten auf Anfrage)

Füllmengen

Kraftstoff	235 l
Hydrauliköl	64 l

Elektrik

- 24 V-Elektrikanlage mit Hauptschalter
- Fehlererkennungsmodus
- Kontrollleuchten für Motoröl, Parkbremse, Fahrtrichtungsanzeige, Batterieladepkontrolle und Hydraulikfilter
- Anzeige für eingelegte Fahrstufe

Ausstattung Standard

- Komfortfahrerkabine mit luftgefedertem Fahrersitz
- Lichtanlage gem. StVZO
- Mulde aus verschleissfestem Feinkornstahl
- Rundumleuchte, Zigarettenanzünder
- Sonnenrollo für Frontscheibe
- Vorrichtung für Radio, Lautsprecher und Antenne
- CE-Konformitätserklärung
- Bedienungsanleitung/Ersatzteilliste

14.08.2023/DG

HUTTER BAUMASCHINEN AG

9450 Altstätten SG
6034 Inwil LU
3380 Wangen a. Aare
1607 Palézieux

Transportstrasse 6
Industriestrasse 52
Stadthof 6
Rte de Granges 11

Tel. 071 757 86 70
Tel. 041 449 51 51
Tel. 032 636 03 60
Tel. 021 781 34 21

CHE-105.874.797 MWST
IBAN CH69 0483 5061 9850 8100 0
www.hutter-baumaschinen.ch
hutterag@hutter-baumaschinen.ch